



# 角スタッド切断機

(角スタッドランナー 65・100切断) 品番 MSC-1065

## 取扱説明書

### 各部の名称

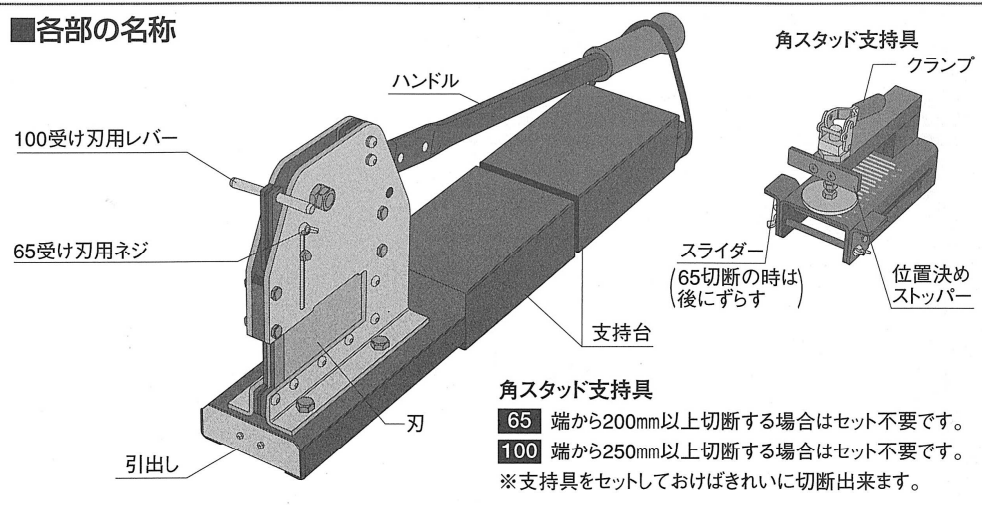

### ●65角スタッド・ランナー セット方法

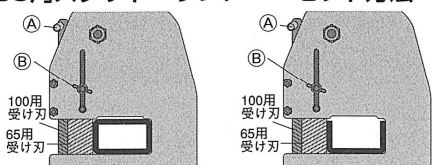

①のレバーを下げ、②の蝶ネジをゆるめ65用受け刃を下げる。

### ●100角スタッド・ランナー セット方法

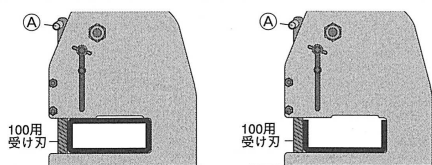

①のレバーを下げ、100用受け刃をセットする。

### ■切断可能な材料

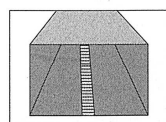
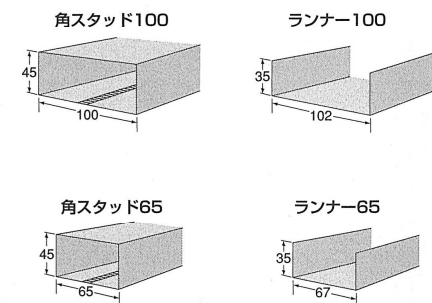

※つなぎ目が必ず下になるようセットする。

### ●操作方法

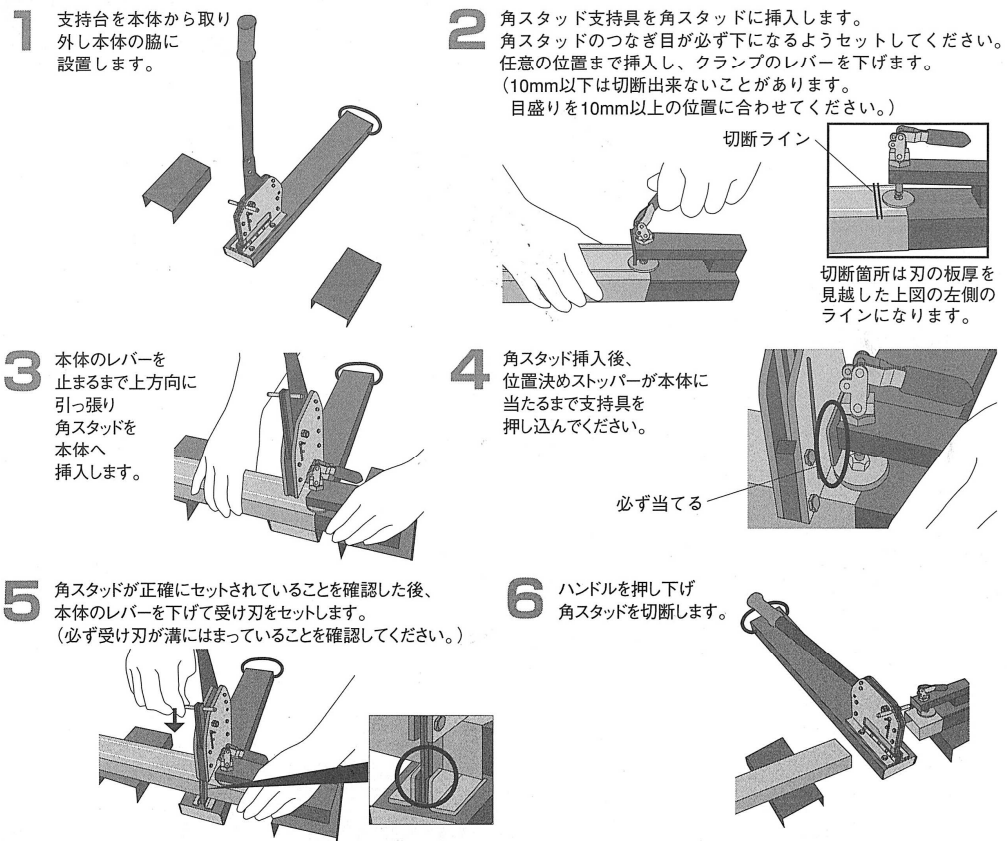

### ■角スタッド支持具 クランプ調整について

調整は上側のナットを緩めて行います。クランプ力が弱い場合はA方向へクランプ力が強すぎる場合はB方向へ円盤をまわして調整します。

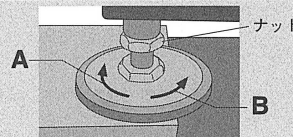

### 警告

- 刃先には絶対に触れないでください、鋭利で切れる恐れがあります。
- 工具の切断口には絶対手などを入れないでください。

### 注意

- 適用サイズ以外の材料は切断しないでください。
- 安全のため保護メガネ、作業手袋、安全靴をご使用ください。
- 作業時は平らな場所に置き、ぐらつきのない様セットしてください。
- 角スタッド・ランナーは正しくセットしてください。工具破損の原因になります。
- 切断後、角スタッド・ランナーにバリが出ます。触れるとケガをする恐れがあります。
- 引出しにたまった切りくずは定期的に取り出してください。
- 刃と受け刃の可動部には定期的注油を行ってください。